



SSANGYONG



Grand

M U S S O



# PUISSANCE PURE, SANS COMPROMIS

Le Grand Musso est un pick-up dans le vrai sens du terme: un partenaire particulièrement pratique et fiable pour le travail et les loisirs. Avec son espace de chargement allongée, son blocage de différentiel de série et sa suspension arrière renforcée avec ressorts à lames, le Grand Musso peut supporter des charges encore plus lourdes que son frère, le Musso.







THE NEW  
**MUSSO** *G-**power***





# UN LOOK SAISSANT AVEC UNE FORTE PERSONNALITÉ

La calandre caractéristique chromée confère une identité sans égal au Grand Musso.  
Le nez et le flanc de la voiture combinent lignes musclées et surfaces courbées.  
Des projecteurs antibrouillards verticaux LED lui apportent une touche de sophistication.



Phares HID à décharge à haute intensité pour une meilleure vision nocturne, avec feux de jour LED. Les feux de croisement et clignotants ont été intégrés dans les blocs optiques pour un look épuré.



L'imposante calandre chromée confère au Grand Musso son allure robuste et dynamique.



Les rétroviseurs extérieurs avec clignotants intégrés sont chauffants et rabattables électriquement.



# PRATIQUE ET FIABLE

L'arrière du Grand Musso se reconnaît d'emblée à son design caractéristique et à la benne rallongée (+31 cm) par rapport au Musso. Des réflecteurs arrière assurent un surcroît de visibilité et de sécurité. La benne ouverte bénéficie d'un revêtement de protection. Des anneaux de fixation pouvant être déployés à chaque coin de la benne permettent d'attacher la cargaison en toute sécurité. La prise d'électricité près du hayon renforcé dans la benne permet d'utiliser des outils et appareils électriques.



Anneaux de fixation et prise électrique

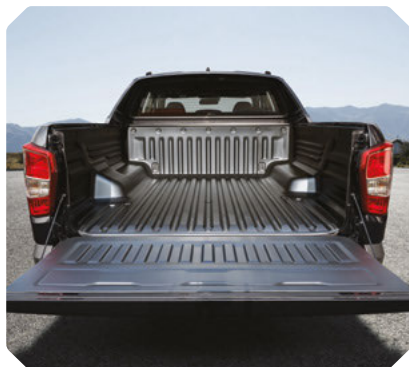

Revêtement de protection pour la benne ouverte de 1,61 m de longueur



Feu arrière vertical

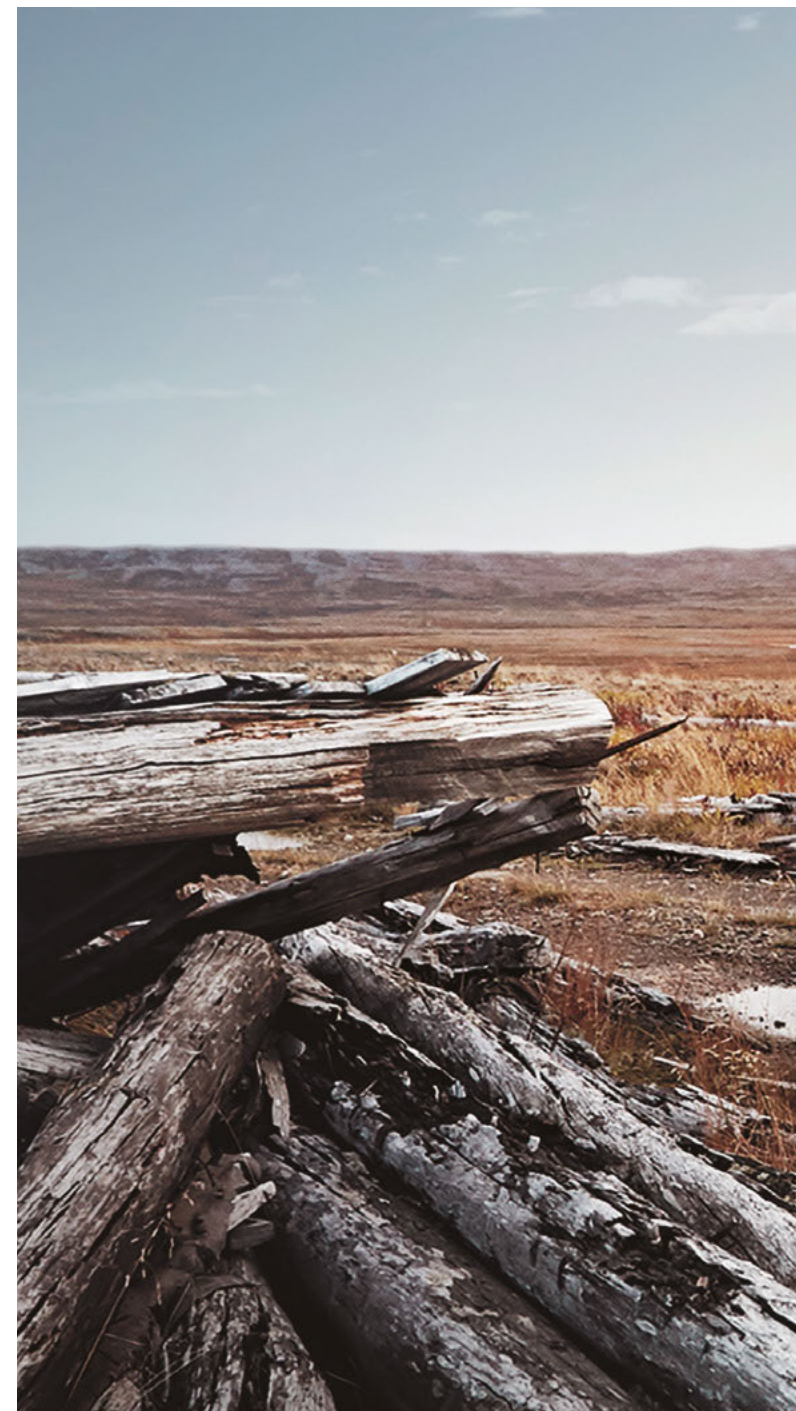









MUSSO 4x4

SCANIA

THE NEW  
MUSSO 6





## PRÊT POUR LE TRAVAIL

Le Grand Musso est le partenaire idéal pour tous les travaux. À la ferme, sur le terrain, dans le hangar, à l'usine ou sur tout autre terrain: bref, la fiabilité d'un véritable cheval de trait. Equipé de quatre roues motrices et d'une boîte automatique, le Grand Musso tire pas moins de 3,5 tonnes.







# UN INTÉRIEUR LUXUEUX

Les sièges ergonomiques sont confortables et réduisent la fatigue lors des longs trajets. Les compartiments de rangement pratiques dans les portières à l'avant et à l'arrière vous permettent de garder documents, bouteilles d'eau et autres objets à portée de la main.

La console située entre les sièges avant est équipée d'un port USB, d'une prise 12V et de deux porte-gobelets. Les poignées dans le montant B aident les passagers à accéder et à quitter la banquette arrière. Sur la banquette arrière, les passagers disposent de leurs propres porte-gobelets. L'intérieur est disponible avec sièges et garniture de pavillon en noir.



Compartiments de rangement pratiques dans les portières



Sièges ergonomiques



Volant chauffant et direction assistée adaptée à la vitesse



2 DIN-audio avec lecteur MP3





CarPlay

11:32  
Phone Music Maps Messages  
Now Playing SSANGYONG Podcasts Audiobooks

A/C ON/OFF SYNC

AUX POWER SOCKET 15V 150W



# TOUJOURS CONNECTÉ

Conduire le Grand Musso est agréable et facile. Le volant se règle facilement en hauteur et en profondeur. Les boutons sur le volant permettent de commander sans effort le système d'infodivertissement et le régulateur de vitesse.

## VISIBILITÉ PARFAITE

Quatre caméras, une de chaque côté du Grand Musso, offrent une visibilité totale et sans entrave aux alentours. La conduite au pas et le stationnement sont ainsi plus sûrs et plus faciles.

## UN SYSTÈME D'INFODIVERTISSEMENT PLUS QUE COMPLET

Le système de navigation est équipé d'un grand écran tactile HD (9,2") prenant en charge Apple CarPlay et Google Android Auto. Le système englobe également un lecteur MP3, une radio FM et DAB, la possibilité d'enregistrer les émissions de radio ainsi qu'un port USB.

## ORDINATEUR DE BORD SUPERVISION



## SYSTEME DE CAMÉRAS 3D AVEC VUE PANORAMIQUE



## APPLE CARPLAY ET ANDROID AUTO



Connectez votre smartphone avec l'écran. Vous pourrez ainsi téléphoner, recevoir des messages et écouter de la musique en roulant\*

\*Disponible sur le système de navigation avec écran 9,2" et le système Smart Audio System avec écran 8".



# SPACIEUX ET CONFORTABLE EN TOUTES SAISONS

Les sièges ventilés et chauffants à l'avant rendent les trajets encore plus confortables en toutes saisons.

## ESPACE PARTICULIÈREMENT GÉNÉREUX POUR LES PASSAGERS

L'intérieur du Musso présente un plancher plat à l'arrière. Cela permet aux passagers de disposer d'un espace sans équivalent pour les jambes.

Le dossier avec un angle d'inclinaison de 27° offre le voyage parfaitement détendu.

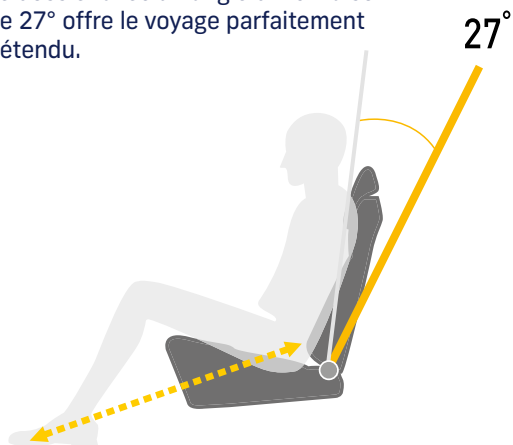





Console centrale à l'avant



Porte-gobelets à l'arrière



Sièges chauffants à l'avant

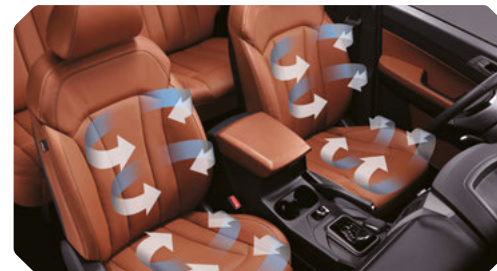

Sièges ventilés à l'avant



# ÉLECTRONIQUE AVANCÉE

Le Grand Musso est équipé de divers systèmes automatiques qui avertissent le conducteur en cas de problèmes éventuels ou qui prennent en charge le contrôle du véhicule pour éviter les accidents. Cela profite à la fois à la sécurité à bord et sur la route.

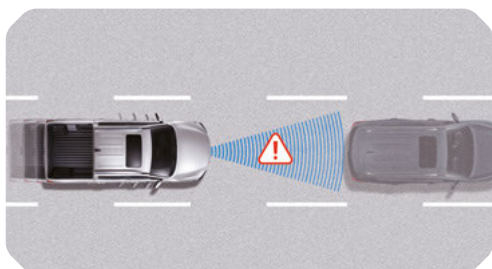

## Système de freinage automatique (AEB)

S'il détecte la présence d'un piéton ou d'un autre véhicule sur votre trajectoire, l'AEB désactive l'accélérateur et actionne les freins pour réduire le risque d'accident grave.

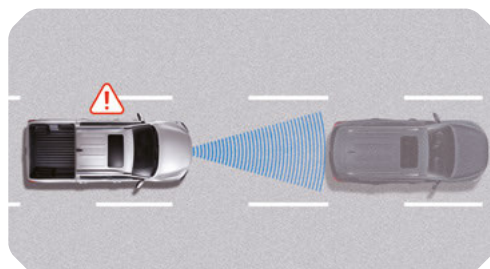

## Avertissement de collision avant (FCW)

Le FCW avertit le conducteur lorsqu'un autre véhicule ou un piéton se trouve sur la trajectoire de votre voiture.

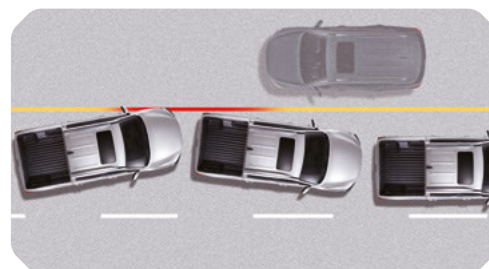

## Alerte à l'attention du conducteur (DAW)

La fonction alerte attention du conducteur (DAW) surveille vos habitudes de conduite et détecte les signaux susceptibles d'indiquer une baisse de l'attention. Dans ce cas, un signal sonore retentit et il est conseillé de s'arrêter un moment.

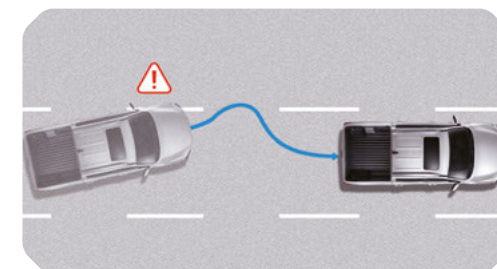

## Détection de voie (LDW)

LDW avertit le conducteur à chaque fois que la voiture dévie de sa voie, à moins que les clignotants ne soient actifs dans cette direction.

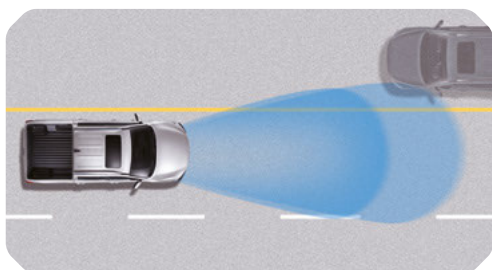

## Feu de route intelligent (SHB)

SHB règle automatiquement les feux de route si il y a un véhicule venant en sens inverse, ce qui facilite la conduite de nuit.

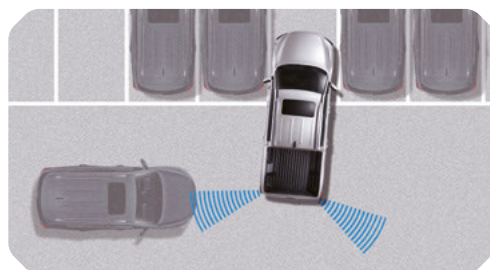

## Alerte de trafic transversal arrière (RCTA)

Si un véhicule arrive lorsque vous quittez une place de stationnement en marche arrière, la fonction RCTA vous envoie un signal d'avertissement et active les freins pour immobiliser votre véhicule.

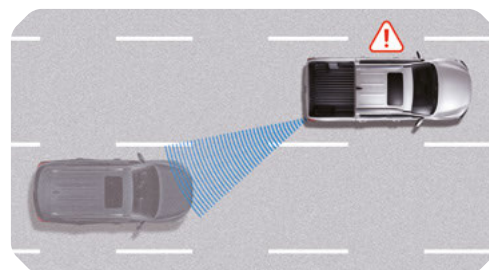

## Détection d'angle mort (BSD)

BSD détecte les véhicules dans l'angle mort et avertit le conducteur par un signal visuel dans le rétroviseur extérieur.

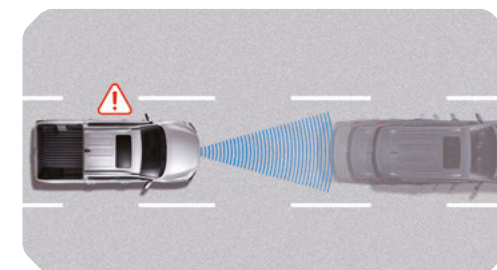

## Avertissement au départ du véhicule devant (FVSA)

Quand vous êtes à l'arrêt et que la voiture qui vous précède se met en mouvement, le FVSA vous envoie un signal animé et un signal sonore.











# LA SÉCURITÉ : TOUJOURS UNE PRIORITÉ

Le Grand Musso est équipé de six airbags, dont deux airbags rideaux à l'arrière. L'électrostabilisateur programmé contrôle en permanence les conditions routières et le statut de la voiture. Le système adapte la puissance moteur et les freins lorsque le chauffeur est sur le point de perdre le contrôle du véhicule. Le Grand Musso est également équipé d'un différentiel à blocage assurant une meilleure traction dans les côtes pentues et glissantes.

## ESP (ÉLECTROSTABILISATEUR PROGRAMMÉ)

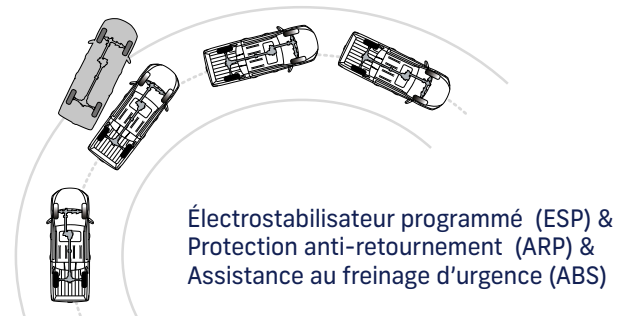

Aide au démarrage en côte (HSA)



Contrôle automatique en descente (HDC)

## DIFFÉRENTIEL À BLOCAGE (DE SÉRIE)

Sur les surfaces boueuses ou enneigées, une roue peut patiner ou perdre le contact avec le sol. Dans ce cas précis, le différentiel à blocage permet aux deux roues d'un même essieu de continuer à tourner ensemble afin que la voiture retrouve son adhérence. Le système entre en service sous une vitesse de 32 km/h et quand l'une des roues arrière tourne au moins 100 tpm plus vite que l'autre.

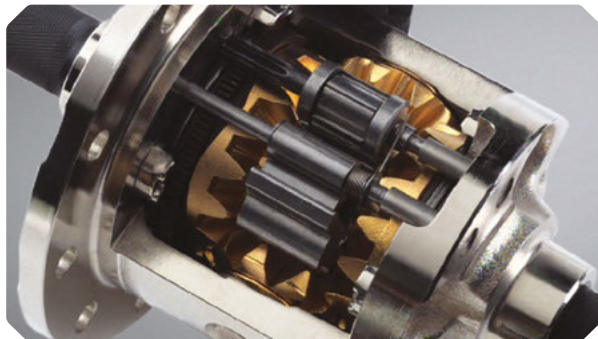

## 6 AIRBAGS

- 1 Airbag conducteur
- 2 Airbag passagers
- 3, 4 Airbags latéraux conducteur et passager
- 5, 6 Airbags rideaux





# GRANDE PUISSANCE DE TRACTION, TRANSMISSION AUTOMATIQUE SOUPLE

Renommé pour sa puissance, le moteur diesel de 2,2 litres permet de tracter jusqu'à 3,5 tonnes (4WD A/T). Grâce à la technologie AdBlue, ce moteur diesel répond à la norme Euro 6d-temp.

## MOTEUR DIESEL E-XDI 220

Puissance max.

**181** pk

Couple max.

**420** Nm

Cylindrée

**2.157** cc



## SUSPENSION ARRIÈRE AVEC RESSORTS À LAMES

Le Grand Musso est doté d'une suspension arrière renforcée avec ressorts à lames. Le confort de conduite reste garanti au maximum et le comportement de conduite optimal, même quand il tire de lourdes charges.



## 4X4 ENCLENCHABLE

La transmission intégrale enclenchable vous permet d'activer vous-même le système en fonction des conditions routières ou en tout-terrain. Ce système a un effet positif sur la consommation. Pour une puissance de traction supplémentaire sur terrain difficile, le système permet également de choisir la vitesse courte en 4WD.



## BOÎTE AUTOMATIQUE À SIX RAPPORTS

Le large étagement des rapports de boîte rend le passage des vitesses plus souple dans les conditions de conduite les plus diverses. Cela assure la souplesse de la transmission automatique du Musso. Pour une plus grande réactivité et un comportement routier plus dynamique, les rapports peuvent également être passés manuellement.

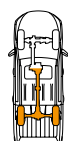

**2WD**  
Rapports de  
boîte pour  
hautes  
vitesses



**4WD**  
Rapports de  
boîte pour  
hautes  
vitesses



**4WD**  
Rapports de  
boîte pour  
basses  
vitesses











# SILENCIEUX ET SOLIDE

Le nouveau châssis « quad-frame » empêche les bruits de roulement et du moteur de pénétrer à l'intérieur de l'habitacle du Grand Musso. Il a également été conçu pour réduire le risque de blessures des occupants en cas de collision. Pas moins de 79,2% de tôles d'acier utilisées sur le Musso sont constituées d'un acier spécial offrant une densité et une résistance à la traction plus élevées que la moyenne.

## PLUS SILENCIEUX À L'INTÉRIEUR

Les points d'encrages en caoutchouc du moteur ont été agrandis pour réduire le bruit du moteur et les vibrations, aussi bien pendant la conduite que lorsque le moteur tourne au ralenti. Des joints à quatre couches dans le haut et le bas des portières ainsi qu'autour des vitres empêchent les bruits de roulement et de vent d'entrer dans l'habitacle.

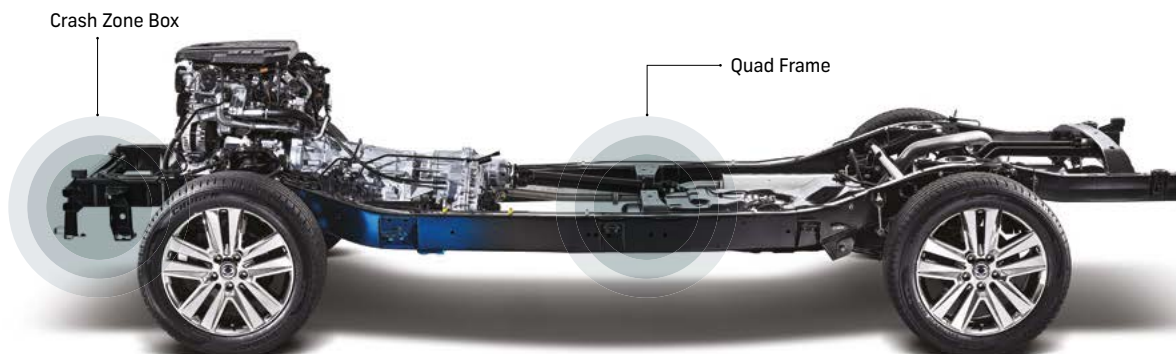

Jantes illustrées non disponibles

## AU TRAVAIL

Grâce au Quad Frame, le Grand Musso peut tirer jusqu'à 3,5 tonnes et possède une capacité de charge de 1060 kg.

L'espace de chargement est de 1298 litres. La longueur de chargement est la plus longue de sa catégorie avec pas moins de 1,61 mètres. La benne est équipée de série d'un bedliner pour une meilleure protection.

Le Grand Musso a aussi beaucoup à offrir en off-road :

- Angle d'attaque maximum : 19,6°
- Angle de sortie maximum : 20,5°
- Inclinaison maximale : 20°

## CRASH ZONE DE DÉFORMATION EN CAS DE COLLISION

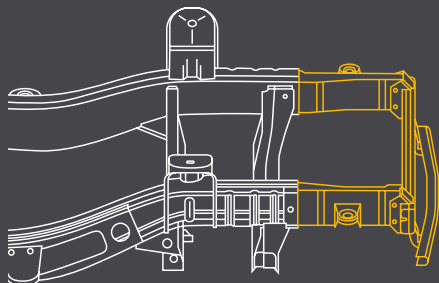

La zone de déformation est la partie du châssis qui transmet la majeure partie de l'énergie d'un impact vers l'intérieur en cas de collision frontale. La zone de déformation du Grand Musso a été conçue pour absorber cette énergie, afin de mieux protéger tous les occupants.

## QUAD FRAME

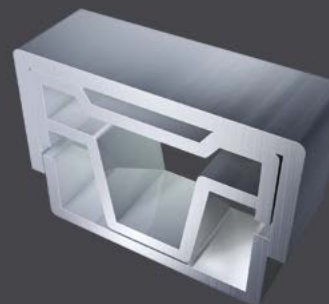

À l'inverse d'une structure monocoque, le moteur et la suspension du Musso sont fixés directement sur le châssis. Aussi ne ressentez-vous pas de chocs lorsque vous circulez sur des chaussées rugueuses ou franchissez des ralentisseurs, et bénéficiez d'une tenue de route extrêmement stable.



# EXTÉRIEUR



Fonction escorte



Dimensions de la benne



Hayon de benne renforcé

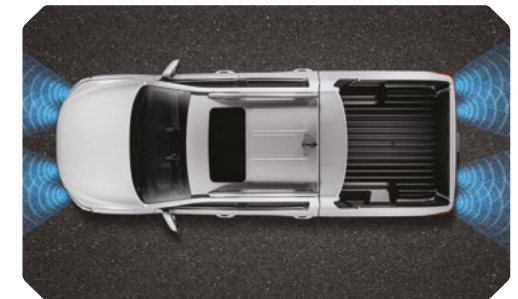

Aide au stationnement

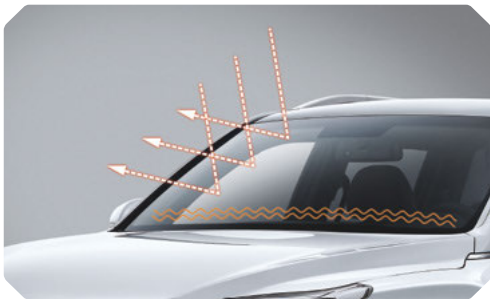

Vitrage thermique, acoustique et dégivrage des essuie-glaces



Vitres électriques sécurisées



Rétroviseurs extérieurs rabattables avec clignotants



Phare à haute intensité



Suspension arrière renforcée avec ressorts à lames



Caméra de recul



Feu arrière vertical



Différentiel à blocage



# INTÉRIEUR



Panneau d'instruments avec l'ordinateur de bord et écran TFT 3,5"



Volant chauffant



Porte-lunettes



Caméra avant avec capteurs de pluie et de luminosité



Port USB, AUX et prise de courant 12V



Système audio smart 8" de série



2 DIN-audio avec lecteur MP3



Commandes du système d'infodivertissement et du régulateur de vitesse au volant



Climatisation bi-zone automatique/  
Climatisation manuelle



Crochets dans la benne



Prise électrique dans la benne



Clé intelligente et bouton de démarrage





THE NEW  
**MUSSO** G-ramia



# SERVICES

## SSANGYONG GARANTIE ET ASSISTANCE



À l'achat d'un SsangYong Grand Musso, vous bénéficiez d'un pack garantie complet :

- Cinq ans de garantie usine (ou 150 000 km, selon la première valeur atteinte).
- Une garantie anticorrosion de six ans.
- Une garantie de deux ans sur les problèmes de peinture.
- Pendant la période de garantie, vous avez également droit à un service d'assistance en cas de panne, en Belgique et dans le reste de l'Europe pour les véhicules achetés dans le réseau concessionnaires officiel de SsangYong Benelux et immatriculés au Benelux.

Conditions disponibles sur demande auprès de votre distributeur SsangYong officiel et sur [www.ssangyong.be](http://www.ssangyong.be) ou [www.ssangyong.lu](http://www.ssangyong.lu).

## SSANGYONG FINANCE



Vous désirez un financement pour l'achat de votre SsangYong ? Avec SsangYong Finance, vous bénéficiez de conditions extrêmement avantageuses. Plus d'infos chez votre distributeur !

## SSANGYONG INSURANCE



Une assurance auto avec une franchise avantageuse, une réduction au kilomètre et une couverture en valeur à neuf pendant 24 mois ? L'assurance exclusive réservée aux propriétaires de SsangYong vous propose tout cela. Pour plus d'informations sur les autres avantages et nos procédures ultra-simples, adressez-vous à votre distributeur.

## SSANGYONG FLEET & LEASE



SsangYong a toujours la voiture qui convient à votre entreprise ! Envie d'en savoir plus sur nos tarifs fleet ou sur les conditions de leasing intéressantes de SsangYong Lease ? Votre distributeur se fera un plaisir de vous informer !

DONNONS PRIORITÉ À LA SÉCURITÉ.

Informations environnementales (A.R. 19.03.2004) sur [www.ssangyong.be](http://www.ssangyong.be) et [www.ssangyong.lu](http://www.ssangyong.lu). SsangYong Motors Middle Europe SA ne vend pas directement au consommateur. Certains éléments d'équipement illustrés dans cette brochure sont proposés en option et ne sont pas toujours disponibles sur tous les modèles et sur tous les marchés. Toutes les spécifications sont susceptibles d'être modifiées sans préavis. Veuillez contacter votre concessionnaire pour obtenir les informations les plus récentes. SsangYong Motors Middle Europe SA ne peut pas être tenu responsable d'éventuelles erreurs d'impression. É. R. : SsangYong Motors Middle Europe SA, Pierstraat 231, B-2550 Kontich, numéro d'entreprise : BE 0829.189.355





CARS BEYOND EXPECTATIONS

[ssangyong.be](http://ssangyong.be) | [ssangyong.lu](http://ssangyong.lu)

[f /ssangyongbelux](#)  
[i /ssangyongbelux](#)

CATGRMUB2109FR